

Monobloc pour ouvertures de 40 cm à 190 cm tableau. Largeurs disponibles 27, 30, 35 et 39 cm.

Applications

Nos appuis de fenêtre et seuils préfabriqués en béton haute qualité procurent un gain de temps en évitant les coffrages sur chantier et permettent d'assurer l'étanchéité des menuiseries.

Différentes largeurs sont disponibles pour s'adapter à tous les modes de construction.

Pose encastrée dans maçonnerie ou entre tableau conformément au DTU 20.1.

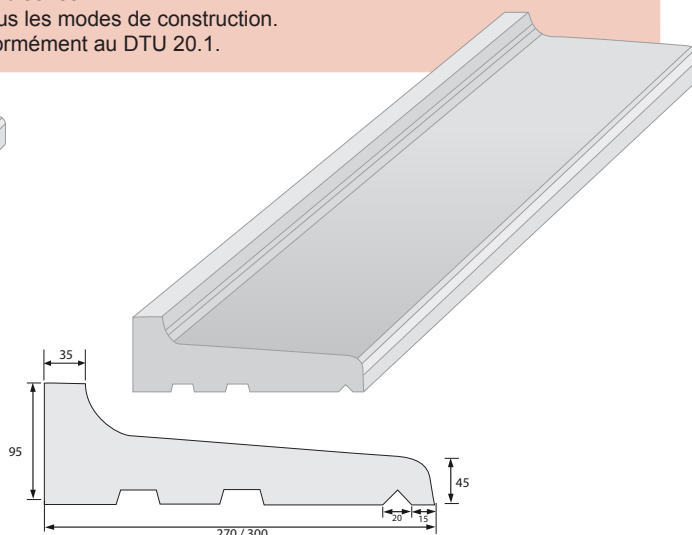
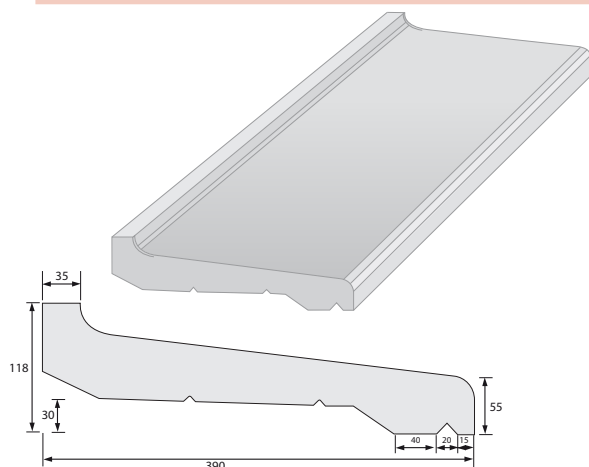

Avantages produit

- Rapidité de pose.
- Finition et aspect de surface.
- Fabrication sur-mesure possible.
- Nez arrondi et aspect lisse pour un meilleur vieillissement.
- Arêtes et gouttes d'eau rectilignes.
- Rejingot arrière assurant la bonne étanchéité avec la menuiserie.
- Sous-face crantée pour une meilleure adhérence.

Recommandations

- Enduit avec grillage et colle d'accrochage.
- Prévoir les réservations dans la maçonnerie pour les rejingots latéraux.
- S'assurer du bon positionnement de l'appui.
- Vérifier que l'appui repose uniformément sur le mortier de scellement.
- Prévoir un joint souple d'étanchéité entre le rejingot arrière et la menuiserie.

Largeur tableau (cm)	Largeur Totale (cm)	Largeur 27 cm Poids unité (Hgs)	Largeur 30 cm Poids unité (Hgs)	Largeur 39 cm Poids unité (Hgs)	Nombre par palette
40	52	16	17	22	10
50	62	19	20	26	10
60	72	22	23	31	10
70	82	25	27	35	10
80	92	28	30	39	10
90	102	31	33	44	10
100	112	34	37	48	10
110	122	37	40	52	10
120	132	40	44	57	10
130	142	44	47	61	10
140	152	47	50	65	10
150	162	50	53	69	10
160	172	53	57	74	10
170	182	56	60	78	10
180	192	59	63	82	10
190	202	62	66	87	10

Longueur appuis de fenêtre = largeur tableau + 12 cm.

Longueurs sur-mesure au cm sur commande en largeur 27, 30, 35 et 39 cm.