

Application

Le bloc bancheur est un bloc de coffrage béton, posé à sec, armé puis rempli de béton.

Ce bloc est destiné à la réalisation de parois grandes hauteurs ou parois devant reprendre de fortes charges :

- Murs de remplissage, murs de fondation, murs séparatifs acoustiques
- Bardages pour bâtiments industriels et agricoles
- Murs de soutènement, silos à fourrage, fosses, fumières, piscines...

Avantages produit

- **Facilité de pose** : pose à sec.
- **Économique** :
190 litres de béton de remplissage par m².
- **Montage et positionnement simplifiés** grâce à l'emboîtement vertical des blocs.
- Bloc bancheur réversible.
- **Blocs multi-fonctions** avec prédécoupes pour angle et coupe fournis dans les palettes.

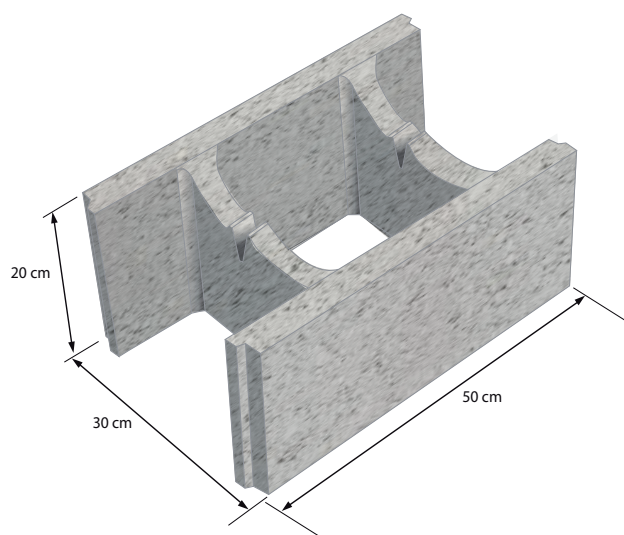

Bloc bancheur 30x20x50

Produit	Dimensions Ep h n L (cm)	Poids (Hgs)	Quantité/ Palette	Poids/palette (Hgs)
Bloc bancheur 500x300x200	30x20x50	21,6	42	1 380

Bloc Multi-fonctions

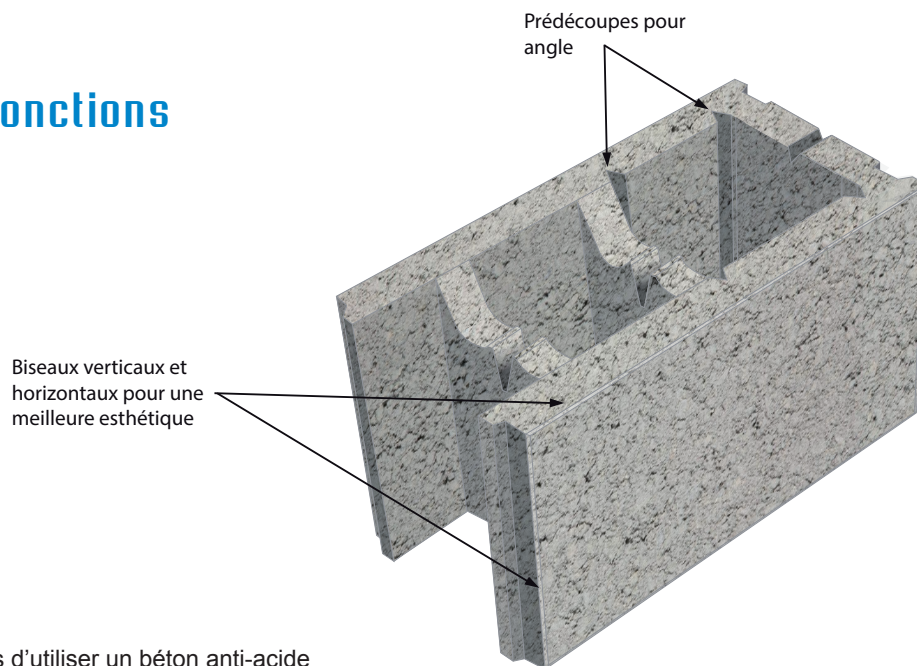

Nota

Nous vous conseillons d'utiliser un béton anti-acide pour les dalles des fumières.